

Kompostumsetzer **DACHS HP 2.2/2.5/2.8**

Anbaugerät für Traktoren zur aktiven Umsetzung von Kompost und Erden usw.

Der Kompostumsetzer HP ist für den Anbau an 3 Punktssystem (KAT II oder KAT III) für Traktoren mit einer Leistung von ca. 50-120 PS entwickelt. Angetrieben wird der Umsetzer mit der Traktorzapfwelle (540 Upm). Der Rotor dreht dann mit 180 Upm.



Der Kompostumsetzer HP ist für den Anbau an 3 Punktssystem (KAT II oder KAT III) für Traktoren mit einer Leistung von ca. 50-120 PS entwickelt. Angetrieben wird der Umsetzer mit der Traktorzapfwelle (540 Upm). Der Rotor dreht dann mit 180 Upm.

Für den Transport auf der Straße kann die Maschine hydraulisch nach oben geschwenkt werden.

Parameter vom Kompostumsetzer			
	HP 2.2	HP 2.5	HP 2.8
A-Gesamthöhe Arbeit	1.450mm	1.700mm	1.700mm
B-Rotorbreite	2.200mm	2.500mm	2.800mm
C-Gesamtbreite Transport	2.050mm	2.050mm	2.030mm
D-Gesamthöhe Transport	3.430mm	3.730mm	3.750mm
Höhe der Plattform	1.300mm	1.300mm	1.500mm
Länge der Brücke	1.000mm	1.000mm	1.200mm
Rotordurchmesser	Ø614mm	Ø614mm	Ø614mm
Rotorumdrehungen	180 1/min	180 1/min	180 1/min
Maschinengewicht	1.100kg	1.200kg	1.320kg
Empfohlener Traktor	60-80 PS	80-100 PS	100-120 PS

Arbeitsstellung:

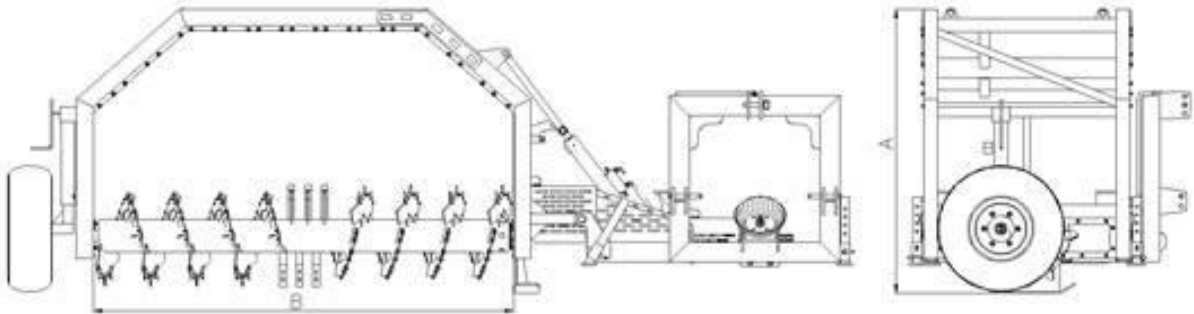

Transportstellung:

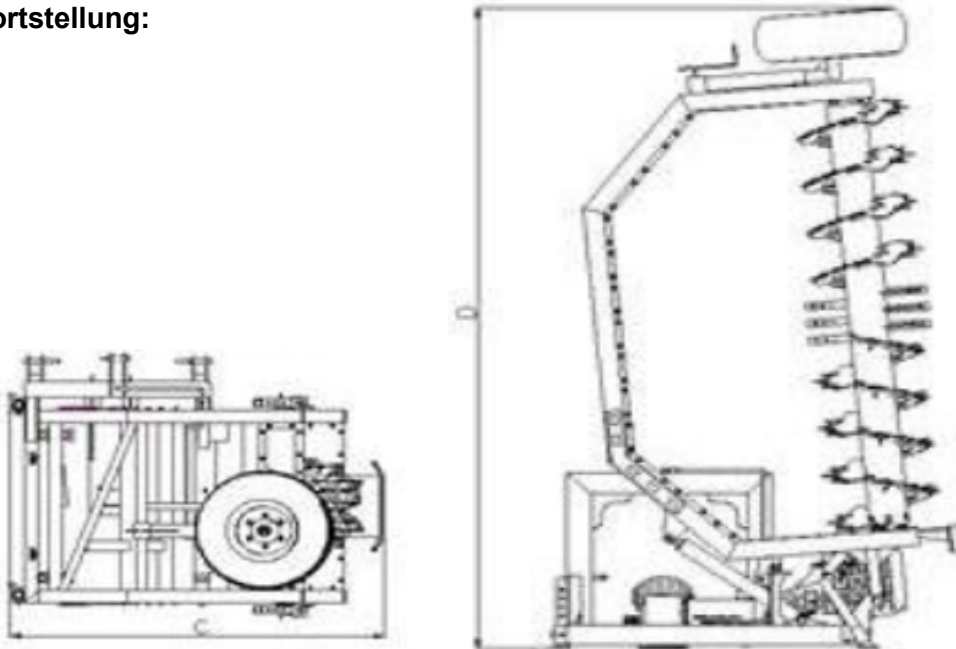

Bankverbindung

Landessparkasse zu Oldenburg
IBAN-Nr.: DE11 2805 0100 0000 9369 71
BIC: SLZO DE 22 XXX

Bankverbindung:

VR Bank Oldenburg Land eG
IBAN-Nr.: DE51 2806 6214 1200 4073 02
BIC: GENO DEF 1 WDH

11.07.2024